

## MIT PERSONENBEGLEITUNG

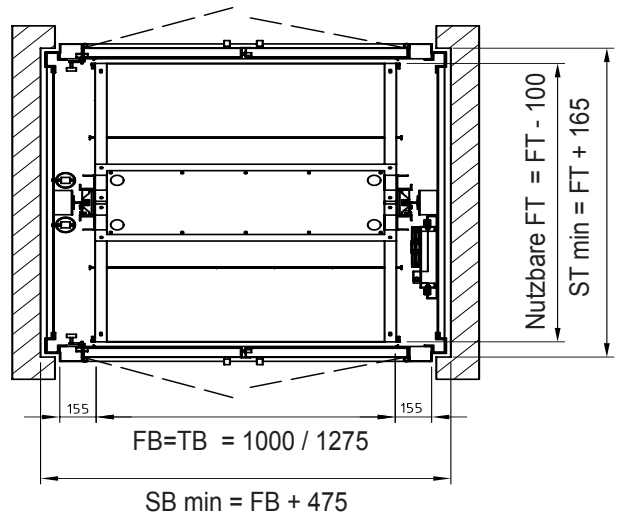
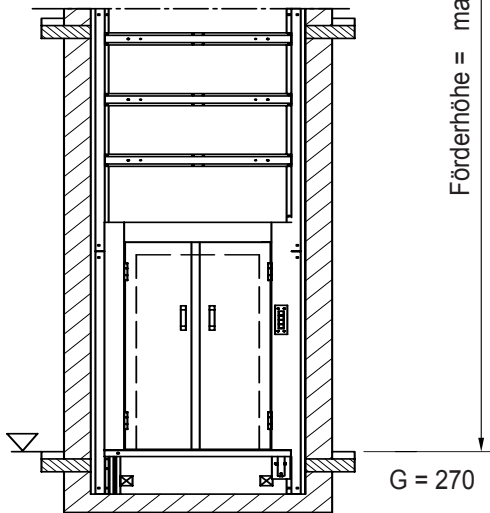
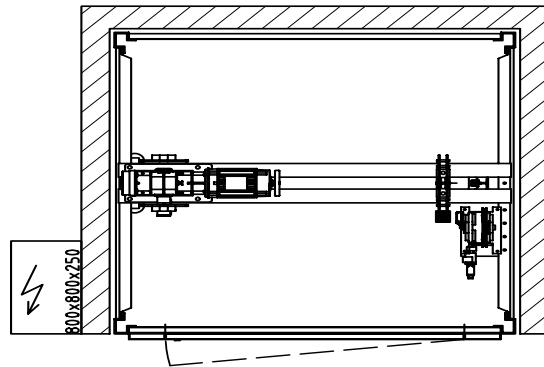
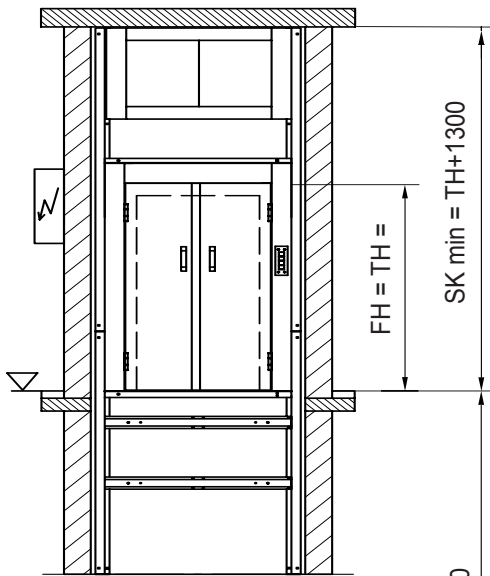

### Schachtboden entsprechend Anlagenzeichnung ausführen

Fahrkorbbhöhe im Rastermaß von 100 mm wählbar

Bei  $TB = 1000$  mm sind die Türen 1-flügelig

Bei  $TB = 1275$  mm sind die Türen 2-flügelig

FB	=	Fahrkorbbreite	<b>1000</b>	<b>1275</b>	<b>1275</b>	mm
FT	=	Fahrkorbtiefe	<b>1400</b>	<b>1500</b>	<b>1800</b>	mm
FH	=	Fahrkorbhöhe	<b>2000 - 2200</b>			mm
TB	=	Türbreite	= Fahrkorbbreite			
TH	=	Türhöhe	= Fahrkorbhöhe			
G	=	Grube	= min. 270 mm			
SB	=	Schachtbreite	= lotrechtes Mindestmaß			
ST	=	Schachttiefe	= lotrechtes Mindestmaß			
SK	=	Schachtkopf	= Raumhöhe von OKF bis Unterkante Decke!			
OKF	=	Oberkante Fertigfußboden				

