

## Schachtbreite und -tiefe sind lotrechte Absolut - Mindestmaße

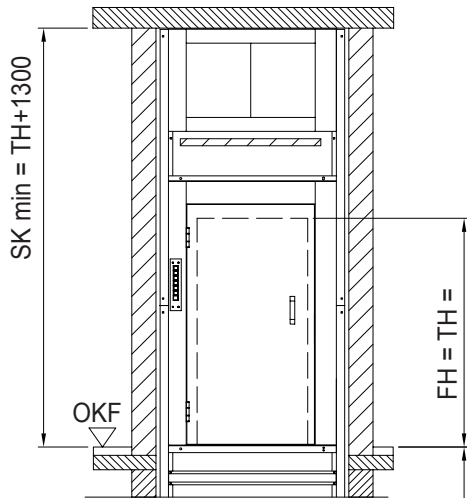

alle Türen DIN links gezeichnet  
Türen DIN rechts spiegelbildlich

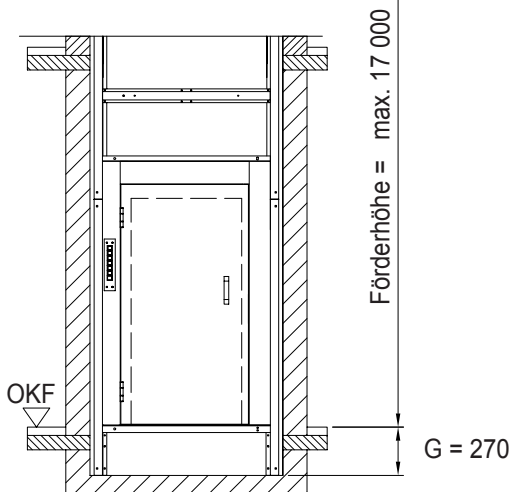
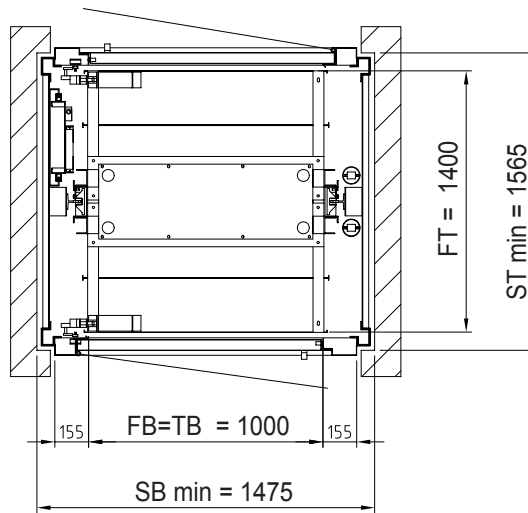

Triebwerksraumzugang

**Achtung:**  
Bei optionalem  
Fahrkorbabschluß  
ändern sich die lichten  
Türöffnungen bzw.  
Schachtmaße !  
s. hierzu Kapitel 10

### Schachtboden entsprechend Anlagengezeichnung ausführen

Fahrkorbbhöhe im Rastermaß von 100 mm wählbar

FB	=	Fahrkorbbbreite	<b>1000 mm</b>
FT	=	Fahrkorbtiefe	<b>1400 mm</b>
FH	=	Fahrkorbhöhe	<b>min. 1200 - max. 2000 mm</b>
TB	=	Türbreite	= Fahrkorbbbreite
TH	=	Türhöhe	= Fahrkorbhöhe
G	=	Grube	= min. 270 mm
SB	=	Schachtbreite	= lotrechtes Mindestmaß
ST	=	Schachttiefe	= lotrechtes Mindestmaß
SK	=	Schachtkopf	= Raumhöhe von OKF bis Unterkante Decke!
OKF	=	Oberkante Fertigfußboden	



**Preise und Leistungsverzeichnis siehe Rückseite**