

## Schachtbreite und -tiefe sind lotrechte Absolut - Mindestmaße

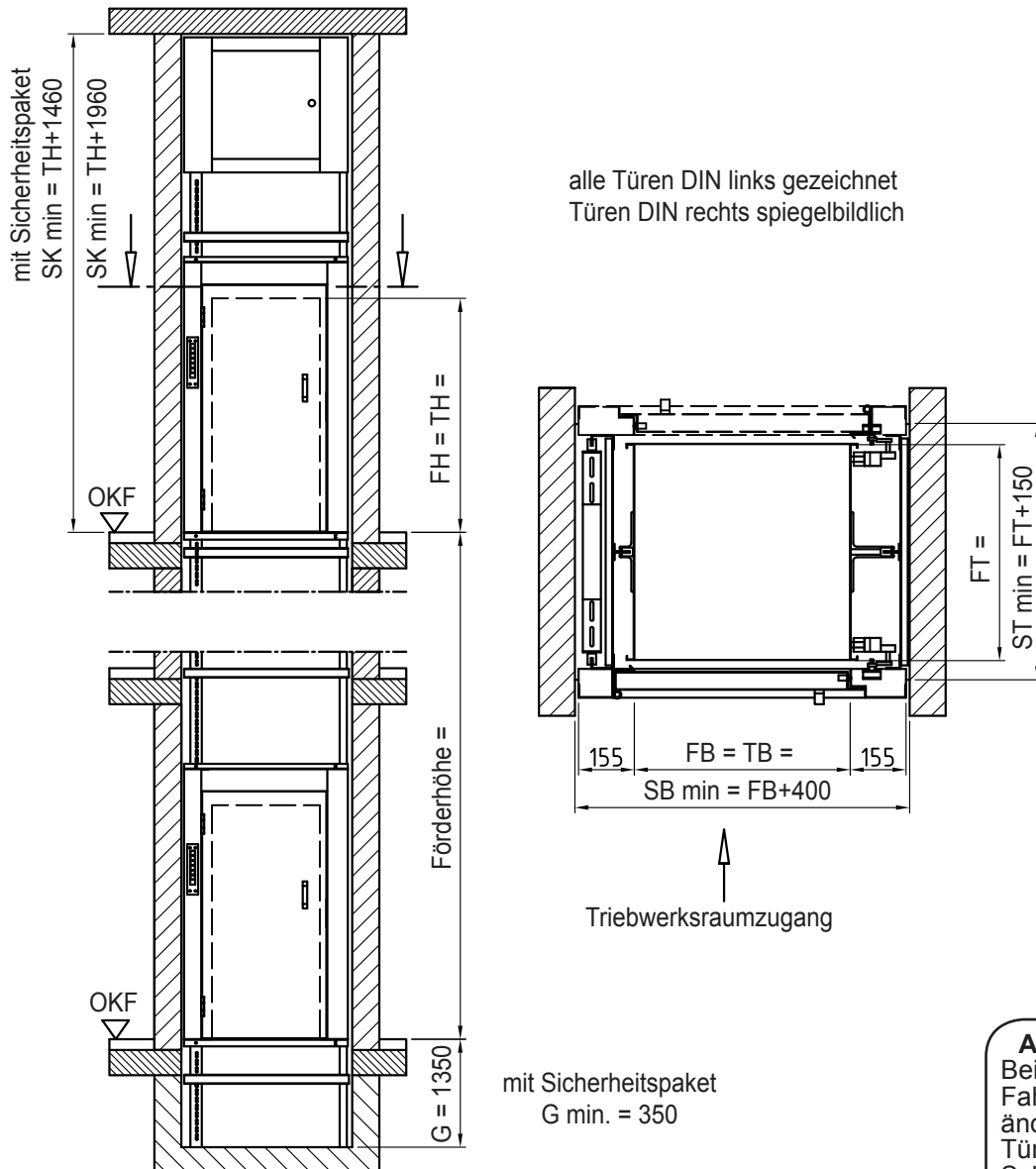

**Achtung:**  
Bei optionalem  
Fahrkorbabschluß  
ändern sich die lichten  
Türöffnungen bzw.  
Schachtmaße!  
s. hierzu Kapitel 10

### Schachtboden entsprechend Anlagenzeichnung ausführen

Fahrkorbbreite und -tiefe und im Rastermaß von 50 mm wählbar  
Fahrkorbbhöhe im Rastermaß von 100 mm wählbar

FB	=	Fahrkorbbreite	<b>min. 800 - max. 1400 mm</b>
FT	=	Fahrkorbtiefe	<b>min. 800 - max. 1400 mm</b>
FH	=	Fahrkorbbhöhe	<b>2000 mm - mit Sicherheitspaket min. 1200 - max 2000 mm</b>
TB	=	Türbreite	= Fahrkorbbreite
TH	=	Türhöhe	= Fahrkorbbhöhe
G	=	Grube	= min. 1 350 mm - <b>mit Sicherheitspaket min. 350</b>
SB	=	Schachtbreite	= lotrechtes Mindestmaß
ST	=	Schachttiefe	= lotrechtes Mindestmaß
SK	=	Schachtkopf	= Raumhöhe von OKF bis Unterkante Decke!
OKF	=	Oberkante Fertigfußboden	



**Preise und Leistungsverzeichnis siehe Rückseite**