

Schachtbreite und -tiefe sind lotrechte Absolut - Mindestmaße

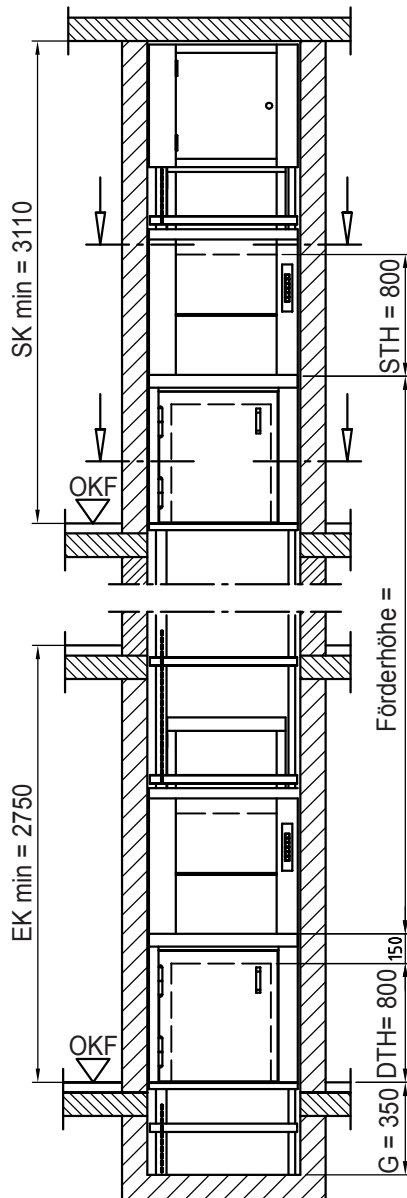

alle Türen DIN rechts gezeichnet
Türen DIN links spiegelbildlich

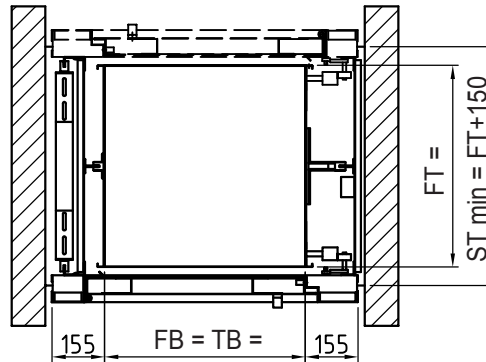
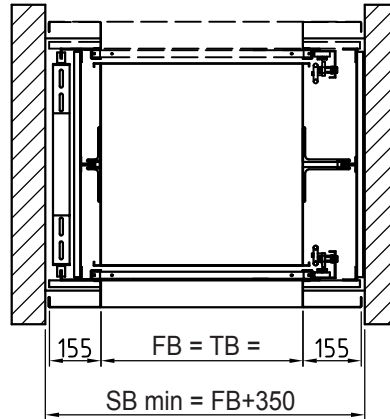

↑
Triebwerksraumzugang

Achtung:
Bei optionalem
Fahrkorbabschluß
ändern sich die lichten
Türöffnungen bzw.
Schachtmaße!
s. hierzu Kapitel 10

Schachtboden entsprechend Anlagengezeichnung ausführen

Fahrkorbbreite und -tiefe und im Rastermaß von 50 mm wählbar
Fahrkorbbhöhe im Rastermaß von 100 mm wählbar

FB	=	Fahrkorbbreite	min. 600 - max. 1000 mm
FT	=	Fahrkorbtiefe	min. 700 - max. 1000 mm
FH	=	Fahrkorbbhöhe	1750 - 2000 mm (1750 Standardmaß)
TB	=	Türbreite	= Fahrkorbbreite
TH	=	Türhöhe	= je 800 (Standardmaß)
G	=	Grube	= min. 350 mm
SB	=	Schachtbreite	= lotrechtes Mindestmaß
ST	=	Schachttiefe	= lotrechtes Mindestmaß
SK	=	Schachtkopf	= Raumhöhe von OKF bis Unterkante Decke!
OKF	=	Oberkante Fertigfußboden	
E	=	Etagenabstand bei Türen übereinander	