

## Schachtbreite und -tiefe sind lotrechte Absolut - Mindestmaße

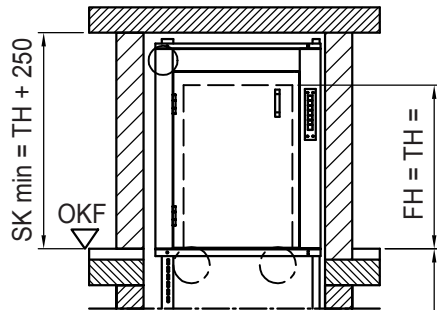

alle Türen DIN links gezeichnet  
Türen DIN rechts spiegelbildlich

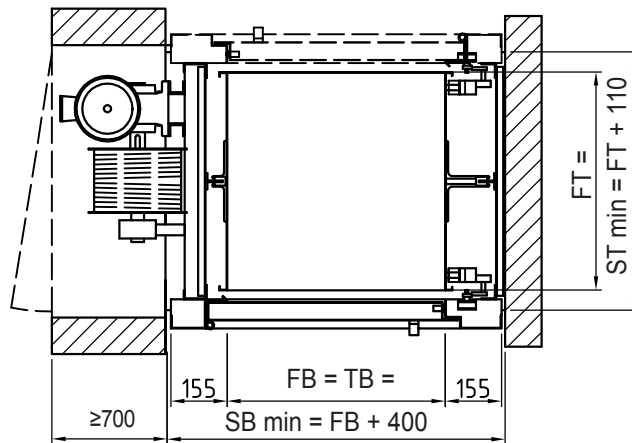
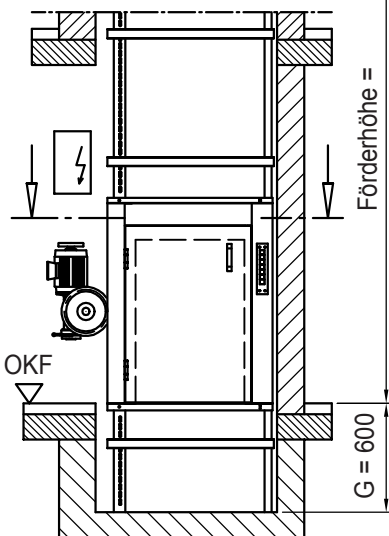

**ACHTUNG:**  
Triebwerksraumtür bauseits  
Lage des Triebwerkraumes (links oder rechts)  
mit Bezug auf die untere Schachttür angeben!

**Achtung:**  
Bei optionalem  
Fahrkorbabschluß  
ändern sich die lichten  
Türöffnungen bzw.  
Schachtmaße!  
s. hierzu Kapitel 10

### Betretbare Räume unter dem Schacht sind unzulässig

Fahrkorbbreite und -tiefe und im Rastermaß von 50 mm wählbar  
Fahrkorbbhöhe im Rastermaß von 100 mm wählbar

FB	=	Fahrkorbbreite	<b>min. 500 - max. 1000 mm</b>
FT	=	Fahrkorbtiefe	<b>min. 650 - max. 1000 mm</b>
FH	=	Fahrkorbbhöhe	<b>min. 800 - max. 1200 mm</b>
TB	=	Türbreite	= Fahrkorbbreite
TH	=	Türhöhe	= Fahrkorbbhöhe
G	=	Grube	= min. 600 mm
SB	=	Schachtbreite	= lotrechtes Mindestmaß
ST	=	Schachttiefe	= lotrechtes Mindestmaß
SK	=	Schachtkopf	= Raumhöhe von OKF bis Unterkante Decke!
OKF	=	Oberkante Fertigfußboden	



**Preise und Leistungsverzeichnis siehe Rückseite**